

**CONFORME  
ADR**

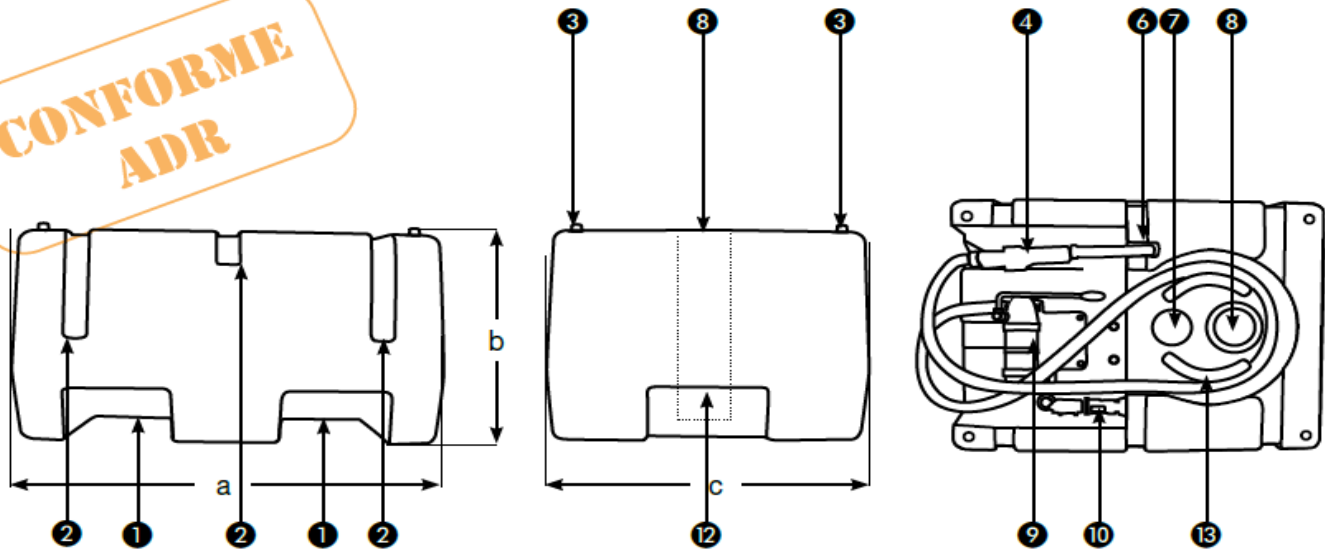

Fassungsvermögen in Liter	Maße in mm			Gewicht in kg	Best.-Nr.
	a	b	c		
125	800	440	600	16	8915

Behälter		
verwendete Werkstoffe	Polyethylen, grau, einwandig, resistent gegen UV-Strahlung	
Materialstärke	5mm	
zugelassene Flüssigkeiten	Diesel, Heizöl und Wasser	
max. zugelassene Flüssigkeitsdichte	1,2 kg/dm <sup>3</sup>	
Einsatztemperaturbereich	-20 °C bis +40°C	
Schwallwand	Nein	
Absperrhahn	1	
einfachwirkende Handpumpe (alternativ), Aluminium-Zapfpistole		
verwendete Werkstoffe	Pumpenkörper aus Stahl	
zugelassene Flüssigkeiten	Diesel, Heizöl	
Durchfluss	0,25 l/Betaetigung	
Abgabeschlauch	2,7 m, DN 19	
	Innenbereich	Außenbereich
Lagerung	zur Aufbewahrung	
Transport	X	X
Benutzung	X	X

1	integrierte Staplertaschen
2	3 Vertiefungen zur Befestigung mit Ratschen-Zurrurt
3	4 "Stutzen" zum Stapeln, ohne Befuellung
4	Aluminium-Zapfpistole mit Drehgelenk
6	Zapfpistolenhalter mit integriertem Tropfensammler
7	Belüftung mit Druckentlastung (Druckventil 2")
8	Befüllstutzen mit 90mm Durchmesser
9	einfachwirkende Handpumpe (alternativ), selbstsaugend mit Filter
10	Absperrhahn
12	Tragegriffe, ermöglichen einfaches Handling
13	integrierte Halterung für Abgabeschlauch
Gefahrstoffaufkleber bezüglich Dieseltransport, im Lieferumfang enthalten	