

**CONFORME  
ADR**

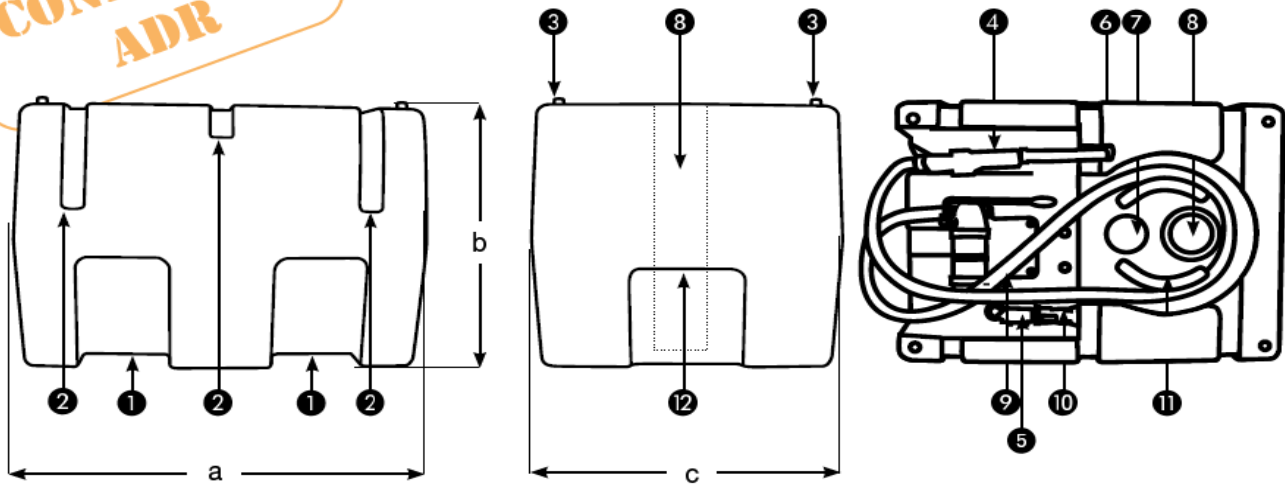

| Fassungsvermögen in Liter | Maße in mm |     |     | Gewicht in kg | Best.-Nr. |
|---------------------------|------------|-----|-----|---------------|-----------|
|                           | a          | b   | c   |               |           |
| 198                       | 800        | 600 | 590 | 23            | 8831      |

| Behälter  |  |              |
|---|--|--------------|
| verwendete Werkstoffe   | Polyethylen, grau, einwandig, resistent gegen UV-Strahlung |              |
| Materialstärke  | 5mm  |              |
| zugelassene Flüssigkeiten                                     | Diesel   |              |
| max. zugelassene Flüssigkeitsdichte                           | 1,2 kg/dm <sup>3</sup>                                     |              |
| Einsatztemperaturbereich                                      | -20 °C bis +40°C   |              |
| Schwallwand   | Nein   |              |
| Absperrhahnen   | Ja   |              |
| einfachwirkende Handpumpe (alternativ), Aluminium-Zapfpistole |  |              |
| verwendete Werkstoffe   | Pumpenkoerper aus Stahl                                    |              |
| zugelassene Flüssigkeiten                                     | Diesel, Heizöl, Benzin                                     |              |
| Durchfluss  | 0,25 l/doppelter Betätigung                                |              |
| Abgabeschlauch  | 2,7 m, DN 19   |              |
| Zusammen  |  |              |
| Handling in befülltem Zustand                                 | Ja   |              |
|   | Innenbereich   | Außenbereich |
| Lagerung  | zur Aufbewahrung   | -            |
| Transport   | X  | X            |
| Benutzung   | X  | X            |

|    |   |
|----|---|
| 1  | integrierte Staplertaschen                          |
| 2  | 3 Vertiefungen zur Befestigung mit Ratschen-Zurrurt |
| 3  | 4 "Stützen" zum Stapeln, ohne Befüllung             |
| 4  | einfache Zapfpistole aus Aluminium mit Drehgelenk   |
| 5  | Rückschlagventil aus Messing 3/4"                   |
| 6  | Zapfpistolenhalter mit integriertem Tropfensammler  |
| 7  | Belüftung mit Druckentlastung (Druckventil 2")      |
| 8  | Befüllstutzen mit 90mm Durchmesser                  |
| 9  | einfachwirkende Handpumpe aus Stahl                 |
| 10 | Absperrhahn   |
| 11 | integrierte Halterung fuer Abgabeschlauch           |
| 12 | Tragegriffe, ermöglichen einfaches Handling         |

Gefahrstoffaufkleber bezüglich Dieseltransport, im Lieferumfang enthalten